

*Fedtfilterhuse anvendes til beskyttelse af kanaler, ventilatorer og afkastriste eller hætter på tage med fedt fra udsugning fra storkøkkener.*

## FEDTFILTRE TYPE V

Fedtfilter type V er forsynet med celler på begge sider af V'et og med luftafgang i toppen. Filterhuset er forsynet med skuffe til opsamling af kondens. Kan sammenbygges i 2 og 3 moduler og i 2 højder. Celler størrelse 50 x 25 cm eller 50 x 50 cm. Fedtfiltertykkelse 10 mm.

Materiale: rustfri stål.



Kapacitet & dimensioner								
Type	Kapacitet m <sup>3</sup>	Antal celler	H	B	L	E	F	Lys mål
V1 50/25	1000	2	270	350	500	30	300	450x300
V2 50/25	2000	4	270	350	1000	30	300	950x300
V3 50/25	3000	6	270	350	1500	30	300	1450x300
V1 50/50	2000	2	524	450	500	30	300	450x400
V2 50/50	4000	4	524	450	1000	30	300	950x400
V3 50/50	6000	6	524	450	1000	30	300	1450x400

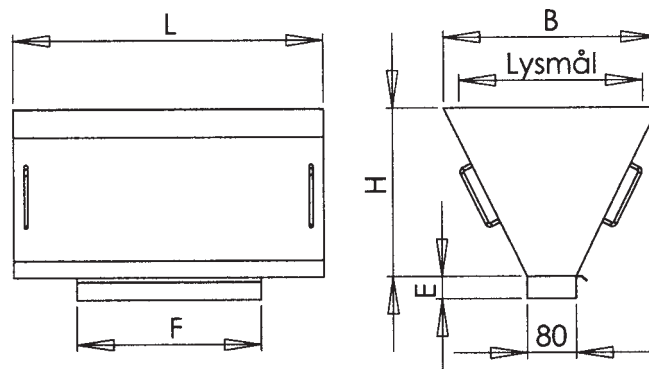

## FEDTFILTRE TYPE F

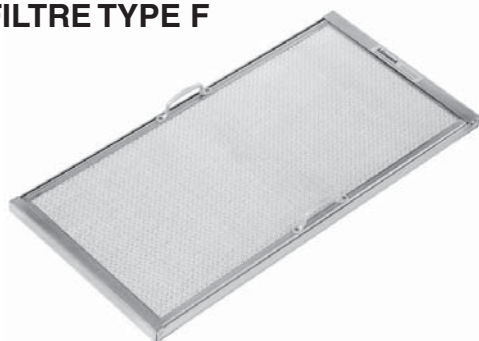

200114/3

**Fedtfilter type F** er et planfilter med bare én celle 50 x 50 eller 50 x 25 cm. Cellerne er fremstillet i rustfri stålramme og filtermedia af aluminium. Cellerne har 2 stk. håndtag for let demontage for rengøring og fastholdelse af fjedre, som giver god tætning med filterhus. Cellerne kan rengøres med damp, skylles i varmt vand, vaskes i opvaskemaskine, eller lægges i varmt sæbevand natten over.

Kapacitet & dimensioner							
Type	Kapacitet m <sup>3</sup>	Antal celler	H	B	L	F	
F 50 x 25	500	1	512	252	225	300	
F 50 x 50	1000	1	512	502	474	300	

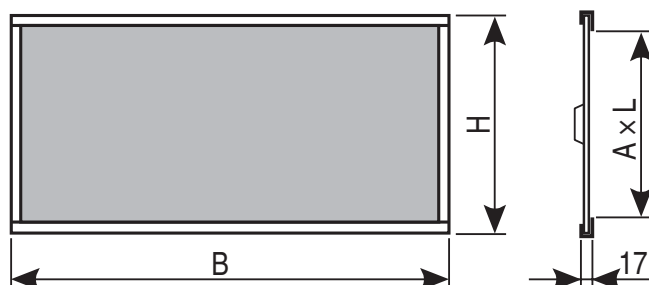

Cellerne bør rengøres ofte. Husk at have reserve filterceller.

Vedligeholdelse instruktion følger med hvert enkelt filter.

# Fedtfilter type V, A og F

## FEDTFILTER TYPE AO

leveres med 1, 2 eller 3 celler (AO1, AO2 og AO3) af størrelse 50 x 50 eller 50 x 25 cm.  
Afgang i toppen, aftagelig dryprende.

## FEDTFILTER TYPE AB

leveres med 1, 2 eller 3 celler (AB1, AB2 og AB3) af størrelse 50 x 50 eller 50 x 25 cm.  
Afgang bagud, aftagelig dryprende.

## Fedtfiltre type AO/AB

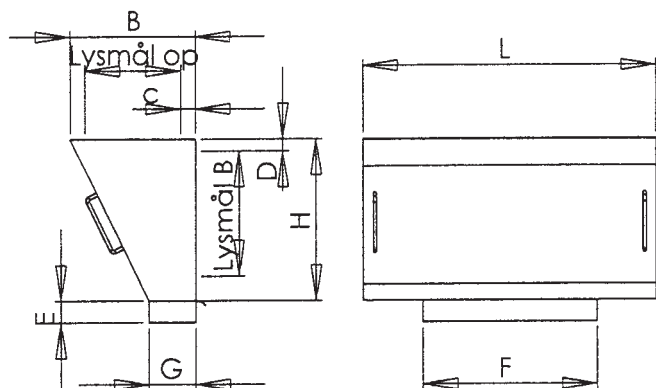
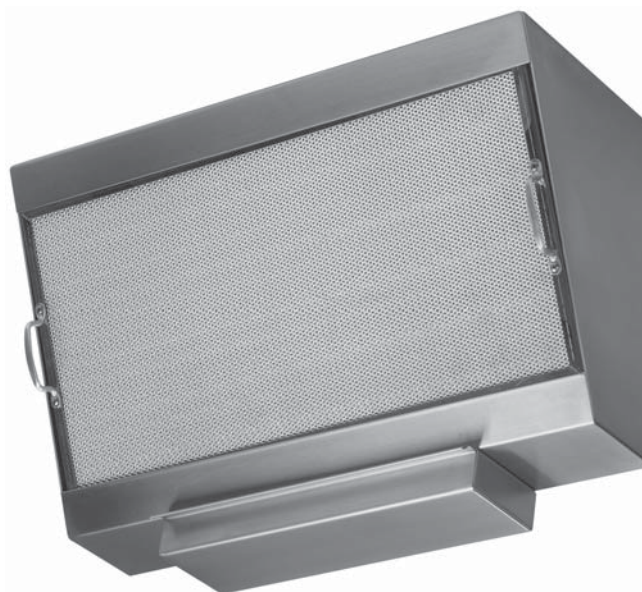

Kapacitet & dimensioner											
Type	Kapacitet m <sup>3</sup>	Antal celler	H	B	L	D	E	F	G	Lysmål op	Lysmål B
AB/A01 50/25	500	1	270	215	500	25	30	300	80	450x165	450x220
AB/A02 50/25	1000	2	270	215	1000	25	30	300	80	950x220	950x220
AB/A03 50/25	1500	3	270	215	1500	25	30	300	80	1450x165	1450x444
AB/A01 50/50	1000	1	494	327	500	25	30	300	80	450x277	450x444
AB/A02 50/50	2000	2	494	327	1000	25	30	300	80	950x277	950x444
AB/A03 50/50	3000	3	494	327	1500	25	30	300	80	1450x277	1450x444

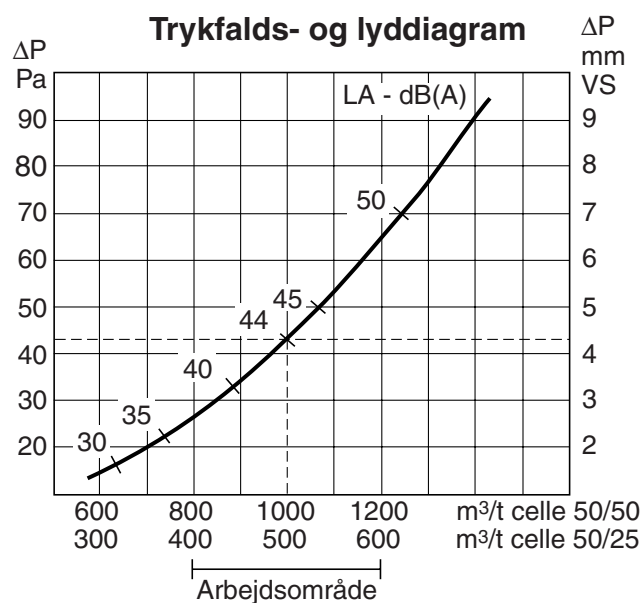

### Arbejdsområde

Anbefalet luftmængde:

Celle 50 x 50:	1000 m <sup>3</sup> /h
Celle 50 x 25	500 m <sup>3</sup> /h

Filterflade:

Celle 50 x 50:	0,22 m <sup>2</sup>
Celle 50 x 25	0,11 m <sup>2</sup>

# Labyrintfilter type CV og CA

Labyrint fedtfiltere har en forbedret udskilning af fedt og kondensat i udsugningen fra storkøkkener, og beskytter kanaler, ventilator og afkastrist eller hætter mod fedt.

Labyrintfiltret er opbygget af en labyrintcelle, som udover at udskille fedt, også virker som flammeværn, og en filtercelle med aluminium strækmetal i rustfri ramme som slutfilter. Filterhuset er fremstillet i rustfri sleben plade og er forsynet med fast kondensbakke med 1/2" taphane. Cellerne er forsynet med 2 stk. håndtag,

og leveres i en enhed, som kan skilles for at lette rengøringen. Labyrintfilter type LV har udsugning i top, og er beregnet for centerplacering.

Leveres med 2, 4 eller 6 celler (V1 - V2 og V3) af størrelse 50 x 40 eller 50 x 25 cm. Labyrintfilter type LA beregnet for placering på væg, leveres 1, 2 eller 3 celler (A1- A2 og A3) af størrelse 50 x 40 eller 50 x 25 cm. Findes i to typer; type AO med afgang i toppen og AB med afgang bagud.

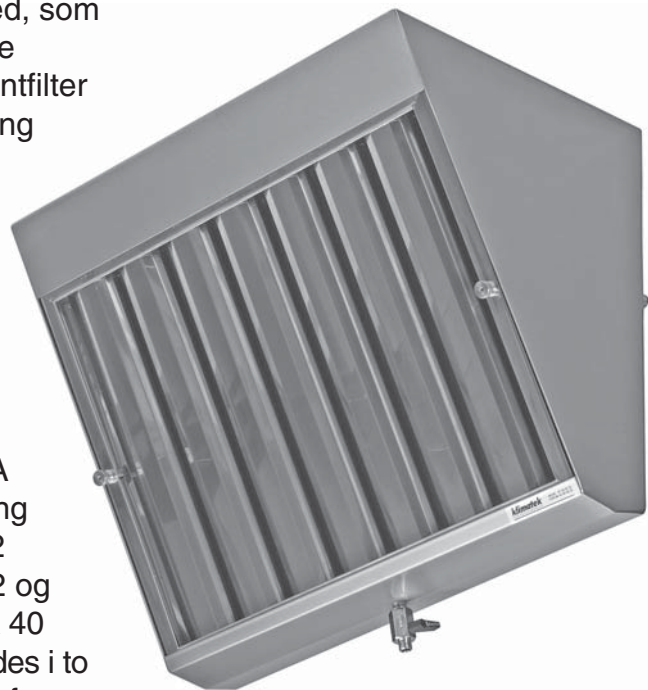

Kapacitet & dimensioner								
Type	Kapacitet m <sup>3</sup> /h	Antal celler	H	B	L	C	D	Lysmål
CV1 50x40	1500	2	460	370	500	25		455x350
CV2 50x40	3000	4	460	370	1000	25		960x350
CV3 50x40	4500	6	460	370	1500	25		1465x350
CAO1 50x40	750	1	460	250	505	25	25	455x200
CAO2 50x40	1500	2	460	250	1010	25	25	960x200
CAO3 50x40	2250	3	460	250	1515	25	25	1465x200
CAB1 50x40	750	1	460	250	505	25	25	455x200
CAB2 50x40	1500	2	460	250	1010	25	25	960x200
CAB3 50x40	2250	3	460	250	1515	25	25	1565x200

**Type CV**

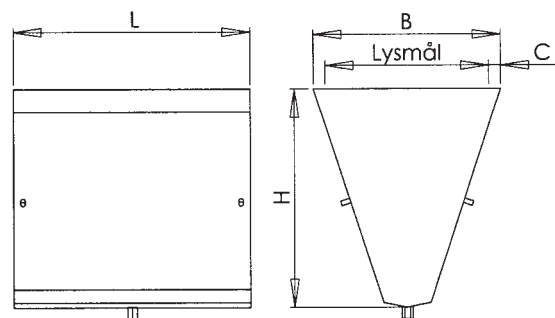

**Type CA**

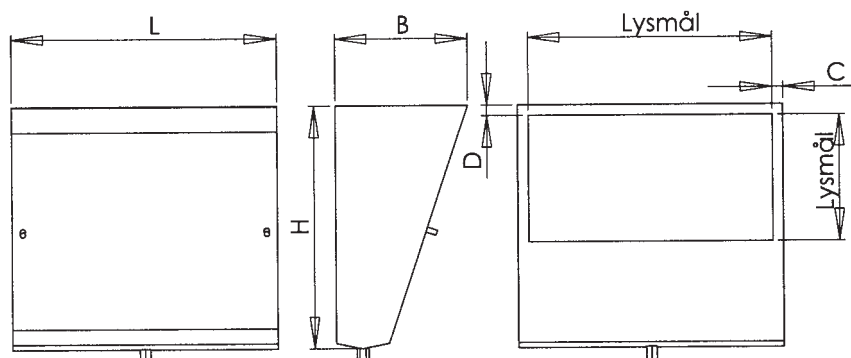

# Labyrintfilter type LV og LA

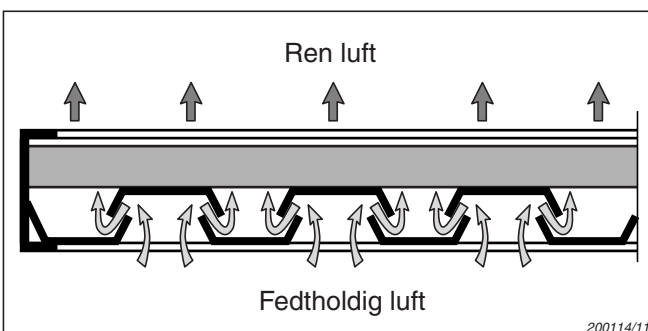
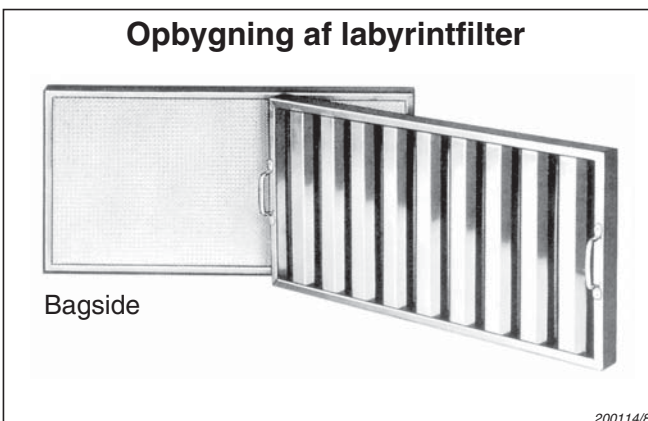
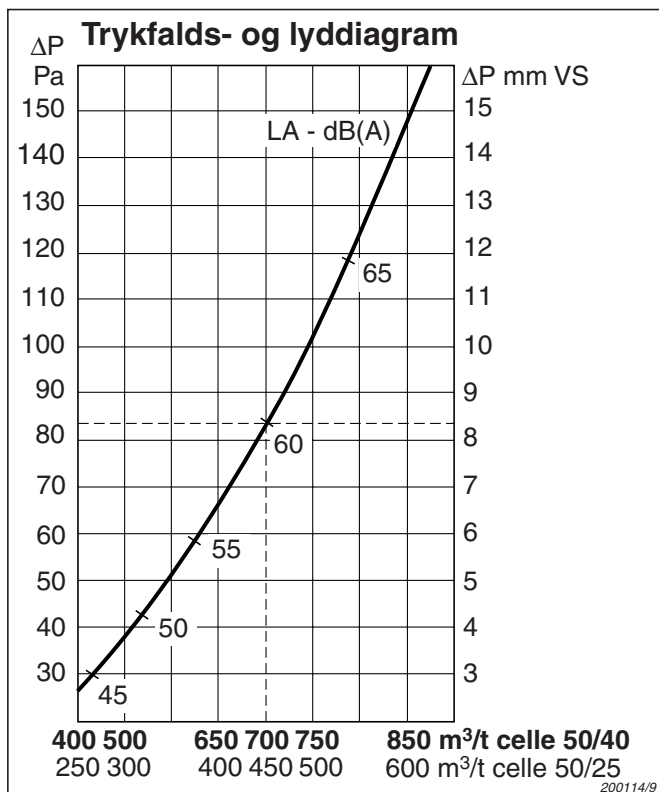

# Fedtfiler type C

Fedtfiler type C er et cirkulært fedtfilter med en firkantet filterramme, der kan placeres frit i emhætten direkte over kogepladen. Filterhuset er fremstillet i rustfrit stål og filtermediet i aluminium. Filtercylinder og den cirkulære fedtbakke afmonteres enkelt ved at løsne fingerskruen i bunden. Tilslutning  $\varnothing 200$  eller  $\varnothing 250$ . Nominel luftmængde 300 - 600 m³/h.

